

次回告知

サービス産業向け 世界最大級の展示会



外食・宿泊・レジャー業界に向けた商談専門展

第48回 **国際ホテル・レストランショー**
HOTERES JAPAN

給食・宅配サービス業界に向けた商談専門展

第41回 **フード・ケータリングショー**

セントラルキッチンを含む総合厨房・フードサービス機器の商談専門展

第20回 **厨房設備機器展**

インバウンドマーケットEXPO2020

オリジナル商品開発 WEEK

第2回 **地域産品展**

第2回 **パッケージ×デザイン展**

第12回 **国際OEM・PB開発展**

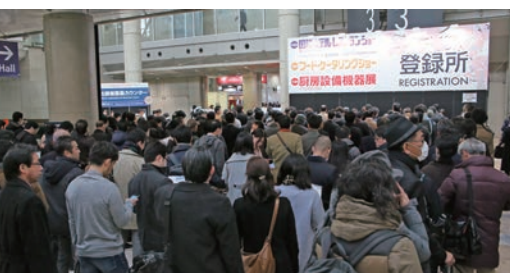

2020.2.18(火) ▶ 21(金)

会場 **幕張メッセ 国際展示場 1~8 ホール**

早期出展申込期限：

2019年7月31日(水)

通常申込期限：

HCJ2020
2019年9月30日(月)

インバウンドマーケットEXPO
オリジナル商品開発WEEK

10月31日(木)

ブーススペースには限りがございます。
お申し込みはお早めに！

例年、申込期限前に完売・キャンセル待ちとなっております

早期申込でお申込み
いただくと出展料金が
お得になります

出展のお申し込み・お問い合わせ先

HCJ
三展合同事務局
email: hcj@jma.or.jp

インバウンドマーケット
EXPO 事務局
email: ime@jma.or.jp

オリジナル商品開発
WEEK 事務局
email: pb@jma.or.jp

〒105-8522 東京都港区芝公園 3-1-22 一般社団法人 日本能率協会 産業復興センター内
TEL: 03-3434-1377 FAX: 03-3434-8076

※本パンフレットは開催予告のため、内容が変更になる可能性があります。最新情報は、4月以降に配布いたします。出典案内もしくは公式ホームページをご確認ください。

サービス産業における旬なテーマを

**2020年2月は、
幕張メッセ国際展示場
1~8ホールにて開催!!!**

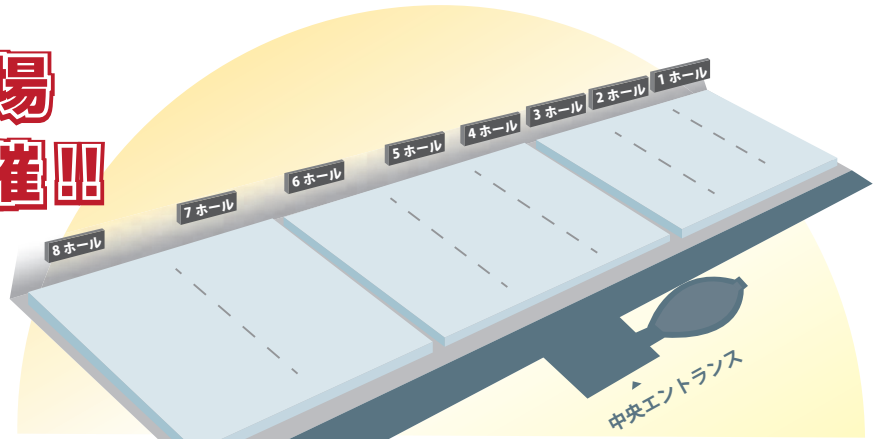

**注目されているテーマ、課題解決が求められているテーマで新企画を予定！
主な企画をご紹介します。**

新企画

グランピング

日本の四季を感じながら自然を満喫できるグランピングは、全国各地で需要が高まり地方創生に貢献しています。リゾートホテルや旅館、首都圏郊外の観光・レジャー施設をはじめ、土地の利を活かしたサービスとして新たな需要喚起を期待できます。



新企画

環境配慮型 エコチャレンジ製品

プラスチックゴミによる海洋汚染が世界的な大問題となっており、有害物質の不使用、廃棄物の削減、省資源、省エネなど環境保全に貢献する製品を求める宿泊・外食産業が増えてきています。ストロー、持ち帰り用パッケージなど、脱プラスチック関連製品を中心に注目が高まっています。



継続企画

サービス産業向け次世代技術 EXPO/ キャッシュレス Tech

サービス産業の人手不足、生産性向上対策は依然として緊急度の高い課題であり、ロボティクスやキャッシュレス導入はより積極的に取り組まれると考えます。政府がキャッシュレス決済時のポイント還元を検討するなど、動きが活発化しています。先端技術の導入やデータ活用による経営力向上に向けた商品・サービスを提案します。



新企画

働き方改革支援ツール

残業軽減に注目が集まりがちな働き方改革ですが、人材活用・業務効率化ツールを導入したシステム化もひとつの改善策です。また、政府が外国人就労拡大を検討しており、受け入れ業種は宿泊、外食など10数業種に対象が拡大すると報じられています。外国人を雇用する時に必要な人材育成、翻訳・コミュニケーション、宗教対応関連製品・サービスへの需要が高まることが予想されます。



中心に新たな企画満載！！

**2019年2月は前年比
87社252ブース増**

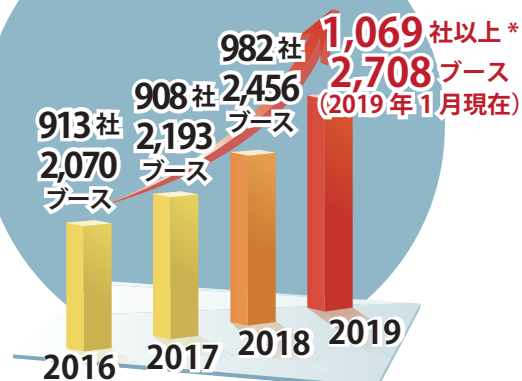

* 確定数は H CJ2019 結果報告書にておしらせいたします。

観光・ホテル・外食産業展も出展募集中！

次回出展カウンターにて詳細パンフレット配布中

第1回 **九州**
観光・ホテル・外食産業展2019

会期: 2019年6月26日(水)～27日(木)
会場: マリンメッセ福岡

**観光・ホテル・外食産業展
— HOKKAIDO 2019 —**

会期: 2019年10月23日(水)～24日(木)
会場: アクセスサッポロ

各テーマの出展対象は中面をご参照ください。

新企画

にっぽんを楽しむ 設備・グッズ展

ホテル・旅館、レジャー施設、観光地では、観光スポットを演出する設備や観光客を楽しませるグッズを求めています。設置・取り外しが簡単、様々な用途に利用できる、照明・家具・備品・グッズなどの商材を募集します。



継続企画

にっぽんのおみやげ

訪日外国人は必ずお土産を買っていきます。2018年の訪日外国人消費額は4.5兆円、2020年には8兆円規模と予測されるインバウンド需要の取り組みは、国がその重要性を認め、旗振り役となっております。オリンピックイヤーとなるインバウンドマーケット EXPO2020 で訪日外国人に喜ばれる「にっぽんのおみやげ」を募集します。



新企画

防災・防犯関連

観光大国と同時に、災害大国である日本。国内だけでなく、訪日外国人に対する災害時の対応も求められています。また、訪日外国人客数に比例するように、来日外国人の刑法犯検挙人員も増加傾向にあります。外国人客の需要が高まる宿泊施設でも、外国人による犯罪のリスクが総体的に高まっている事からもサービス産業界でのセキュリティ対策も必要となってきます。



新企画

オリジナル TEA&COFFEE

地域の特産品を配合したお茶、カフェやショールーム等販促用で用意するオリジナルティーバック等のニーズがあります。紅茶、コーヒー、緑茶をはじめ、ブレンド茶やノンカフェイン茶など様々なお茶のオリジナル商品の開発提案やOEM生産・受託加工、ティーバック・袋詰め加工等の出展者を募集します。



新企画

体にいいスイーツ

健康食材を使用している、無農薬のフルーツを使用、など、健康志向の消費者に訴求するオリジナルスイーツが求められています。見た目が華やかでハッピーになれる、など様々な角度から「体にいい」和・洋菓子、デザート、アイス、ヨーグルトや製菓材料を募集します。



次回、HCJ2020、インバウンドマーケット

ホスピタリティとフードサービスの世界最大級展示会



外食・宿泊・レジャー業界に向けた商談専門展

第48回 **国際ホテル・レストランショー**
HOTERES JAPAN

給食・宅配サービス業界に向けた商談専門展

第41回 **フード・ケータリングショー**

セントラルキッチンを含む総合厨房・フードサービス機器の商談専門展

第20回 **厨房設備機器展**

2019年2月は1,069社、2,708ブース
(2019年1月末時点)にて、
出展スペースは完売いたしました。

一部ゾーンは出展申込締切前に完売となりましたので、**出展申込はお早めに!!**

次回は幕張メッセ国際展示場1~8ホール
で新たな企画を充実させ、開催いたします。

有名シティホテル・旅館など各地から有力バイヤーが来場

出展者



厨房設備・機器
調理機器・器具



クリンネス、HACCP対応
衛生関連設備・備品



業務用食材・飲料
カフェ・ベーカリー
ナチュラルフード



客室備品(寝具・家具
照明設備他)



テーブルウェア
(食器、カトラリー他)



ITシステム(予約システム
WEBサービス他)



温浴関連設備・備品



給食・弁当・容器
宅配サービス



内装材・外装材
設計・改修

- ・宴会会場設備・備品
- ・販促用アイテム
- ・従業員用ユニフォーム
- ・書籍 他

- 製品の発注・仕入れ
- 取引先の開拓
- パートナー連携



商談

- 商品開発の相談
- コンサルティング 他

来場者

宿泊に関わる方

シティホテル・ビジネスホテル、
リゾートホテル、旅館、
カプセルホテル、ペンション 他

製造・市場流通に関わる方

メーカー、商社、給食、中食、小売 他

観光・レジャーに関わる方

施設、温浴施設、スパ 他

空間をつくる業種の方

ディベロッパー、設計、設備関係

業界、事業の支援、推進をする方

官公庁、自治体、業界団体、商工会 他

EXPO2020、オリジナル商品開発 WEEK

新企画・注目企画の主な出展対象

新企画

グランピング

テント、パラソル、ベッド、テーブル、いす、ソファ、ラグマット、装飾、リネン、照明、ランタン、バーベキューセット、ダッチオーブン、調理器具、グランピングスタッフ用ユニフォーム、屋外用家具 他



新企画

環境配慮型 エコチャレンジ製品

紙ストロー、木製ストロー、樹脂製カトラリー、木製カトラリー、持ち帰りパッケージ、紙袋、リターナブル製品（ガラス・金属製容器、包装資材など）他



継続企画

サービス産業向け次世代技術 EXPO/ キャッシュレス Tech

調理ロボット、清掃ロボット、食器洗浄ロボット、コミュニケーションロボット、搬送ロボット、インフォメーションディスプレイ、AIによるFAQシステム、予約管理システム、自動翻訳システム・端末、キャッシュレス決済端末、指紋認証 / 虹彩認証システム、ファシリティマネジメント関連、スタッフ勤怠管理システム 他



新企画

働き方改革支援ツール

多店舗スタッフシフト管理システム、マニュアル作成ツール、多言語マニュアル翻訳サービス、人材育成サービス、外国人就労関連（翻訳機、ハラル対応・宗教対応、Prayer Room 設計等）他



(2020年2月開催) は幕張メッセにて開催!!

日本最大級のインバウンドと地方創生の展示会

インバウンドマーケット EXPO2020

さらに増加する訪日外国人の多様なニーズに対応するため、「にっぽんを彩る設備・グッズ展」「防災・防犯」など、最新のトレンドを踏まえたゾーンを新設します。

継続企画と出展対象

にっぽんのおみやげ

食品・飲料、民芸品・伝統工芸品・名産品、玩具、美容・健康・化粧品・医薬品、雑貨・グッズ、ファッション、家電・電気製品、自治体・観光協会、コトサービス・体験サービス、アート・カルチャー・絵画 他



好評!



新企画と出展対象

にっぽんを楽しむ 設備・グッズ展

イルミネーション、アトラクション、バルーン、家具、備品、照明、音響、デジタルサイネージ、ディスプレイ、Bar 関連、店舗装飾、遊具、衣装、体験型ゲーム、その他設備機器 他



新企画と出展対象

防災・防犯関連

防災グッズ、非常食、緊急時コミュニケーションツール、感染予防設備・避難・誘導用品、緊急通報システム、避難誘導システム、情報発信ツール、各種アプリケーション・コンテンツ、トランシーバー、衛星電話、スピーカー・メガホン、各種通信・通報機器、消毒除菌用品、マスク、防護服、空気清浄機、清掃用具、衛生管理用品 他



その他継続の通常ゾーン 訪日外国人に対応するIoT・ICT・AI、サービス関連、インバウンド対応食、インフラ関連

主な出展者



多言語サービス



IoT・ICT・AI



イベント・体験



ハラル対応食・飲料



観光サービス

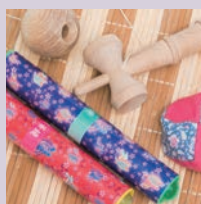

おみやげ・和雑貨

和の内装 / 観光・地域産業復興 / 情報発信・メディア 他

来場者

旅行代理店・ランドオペレーター
宿泊・外食
メーカー・商社・問屋
官公庁・地方自治体・DMO
観光協会（観光・地域産業振興など）
小売（百貨店・通販など）
交通・運輸
レジャー施設・温浴施設・スパ 他



商談

- 仕入れ
- 取引先の開拓
- パートナー連携
- 価格・納期交渉
- 問題解決の相談
- コンサルティング
- 他



新商品の共同開発を目的としたバイヤーが来場する展示会

オリジナル商品開発 WEEK

目的意識が高い来場者が多く、取引につながりやすいと評判の本展。小売、メーカー、商社等の商品企画・開発担当者が多様化する消費者ニーズに応えられる商材を探しに来場します。

2019年はブース完売
招待状請求数も前年比 1.8 倍と
注目度アップ!

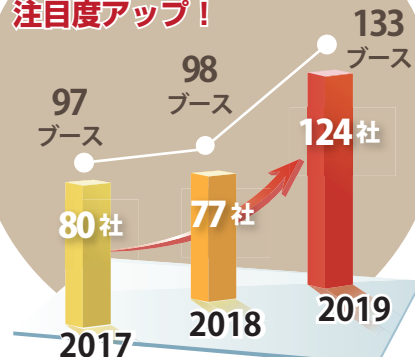

地元の特産品をオリジナル商品に!
東京進出、海外進出しませんか

第2回 地域産品展

事業規模拡大・安定を目指して
OEM・PBを強化しませんか

第2回 パッケージ×デザイン展

店頭で“売れる商品”の
プロデューサーが求められています

第12回 国際OEM・PB開発展

新企画と出展対象

オリジナル TEA&COFFEE

緑茶、ブレンド茶、ノンカフェイン茶、健康茶、紅茶、機能性表示飲料、カフェインレスコーヒー、美容飲料、地域の特色を使ったお茶 他



新企画と出展対象

体にいいスイーツ

ギルトフリー、デザイン性の高いスイーツ、新食感スイーツ、機能性表示食品、無添加、製菓材料、健康素材を使用したスイーツ、その他和・洋菓子、デザート、アイス、ヨーグルト 他



オリジナル商品開発・OEM・PBの受託・開発支援企業が出展!

出展者

食品・飲料 / 非食品

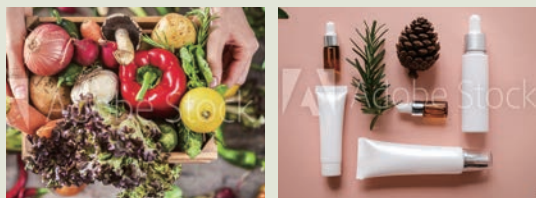

加工食品・飲料、原料・材料、生鮮、スイーツ、地域産品、雑貨・家具、化粧品・健康グッズ

開発支援



容器・包装、デザイン、SP代理店・コンサルテーション、クラウドソーシング

来場者

オリジナル商品の企画・開発担当者

外食、商社・卸、通販、スーパー、生協、メーカー、ホテル・旅館、百貨店、専門店、コンビニ、ドラッグストア・美容関連、レジャー施設

メーカーの開発・購買担当者 オリジナル商品・購買者

販促品取扱店・商社、旅行代理店、広告代理店、企業の宣伝・営業推進、ライセンス商品（キャラクターなど）の企画会社



商談

- 製品の発注
- 売れる商品開発の相談
- 売り方の相談
- パッケージの打ち合わせ
- 他

開催 予告

来年度の営業・販促・広告活動の予算に、是非組み込んでください。

会期 2020年2月18日(火)▶21日(金) 会場 幕張メッセ 国際展示場 1~8ホール

次回の出展案内請求フォーム E-mail:hcj@jma.or.jp

本票をE-mailいただいた方には、
ご出展の有無に関わらず次回の本展示会招待券をお送りいたします。

送付先 必要事項をご記入または名刺をご貼付ください。

会社名

所属・役職

氏名

所在地 〒

TEL: () FAX: ()

E-mail

展示会名 HCJ2020 インバウンドマーケットEXPO2020
オリジナル商品開発WEEK

出展を検討中()ブース 決定時期()月頃

詳しい話を聞きたい

資料を送って欲しい

他展示会出展検討中 展示会名: _____

●出展予定製品

■ 出展料金

本展示会の開催期間最終日の消費財率を適用させていただきます。

基礎ブース		単価(税抜)	消費税(10%)	単価(税込)
早期申込	会員*1	¥330,000	¥33,000	¥363,000
	会員外	¥350,000	¥35,000	¥385,000
通常申込	会員*1	¥400,000	¥40,000	¥440,000
	会員外	¥420,000	¥42,000	¥462,000

ミニブース パッケージプラン*2	単価(税抜)	消費税(10%)	単価(税込)
通常申込	¥250,000	¥25,000	¥275,000

[早期申込締切] 7月31日(火)、[通常申込締切] HCJ2020 9月30日(月)
インバウンドマーケットEXPO、オリジナル商品開発WEEK 10月31日(木)

※1 会員は主催団体の正会員および賛助会員を指します。

※2 オリジナル商品開発WEEKのみ
詳しくはホームページでご確認ください。

■基礎ブース(1ブース) 間口2.97m×奥行2.97m×高さ2.7m

【出展料金に含まれるもの】

●設備

- ・パネル(白色システムパネル)
- ・ブース番号板
- ・1ブースにつき一次側電気
幹線工事

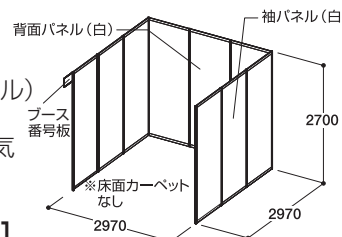

【出展料金に含まれないもの】

- ブース内の装飾・レンタル備品(カーペット、展示台、会社名板など)
- 電気、水道、ガスの工事、使用料金 他

オリジナル商品開発WEEKのみ

■ミニブースパッケージプラン(1ブース)

間口2.0m×奥行1.485m×高さ2.7m

- ※ オリジナル商品開発WEEK内の地域産品展とパッケージデザイン展の一部出展対象者様については、ミニブースがお選びいただけます。
- ※ ご要望の多かったコンセントを追加しました。

【出展料金に含まれるもの】

●設備

- ・パネル(白色システムパネル)
- ・ブース番号板および
右記図面内装飾
- ・1ブースにつき一次側電気幹線工事

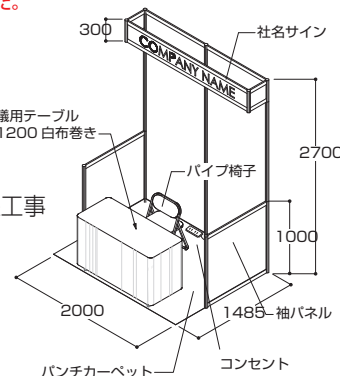

【出展料金に含まれないもの】

- 水道、ガスの工事、電気、使用料金 他

※個人情報のお取り扱いについて 一般社団法人日本能率協会では、個人情報保護に努めております。詳細は小会の個人情報等保護方針(<http://www.jma.or.jp/privacy>)をご覧ください。今回、ご記入いただきましたお客様の個人情報は、今後の各種案内のために利用させていただきます。なお、個人情報は配送の依頼等で機密保持契約を締結した業務委託先に預託することがありますのであらかじめご承知おきください。

出展のお申し込み・
お問い合わせ先

■HCJ三展合同事務局 E-mail: hcj@jma.or.jp

■インバウンドマーケットEXPO事務局 E-mail: ime@jma.or.jp

■オリジナル商品開発WEEK事務局 E-mail: pb@jma.or.jp

〒105-8522 東京都港区芝公園3-1-22

一般社団法人 日本能率協会 産業振興センター内

TEL:03-3434-1377 FAX:03-3434-8076